



LIBERTY'S

Marché Vernaison 93400 ST-OUER - FRANCE

Allée 3/5 Stand 105 Tél : (33) 1 48 82 23 23

<https://www.libertys.com>

“ 400 個幾天時鐘 ” 設定和操作：

拾起這把圓擺錘，提出它在懸浮之下和垂懸它與小部份 G (Fig. 1)，依照提出在圖片第1 和2 號。

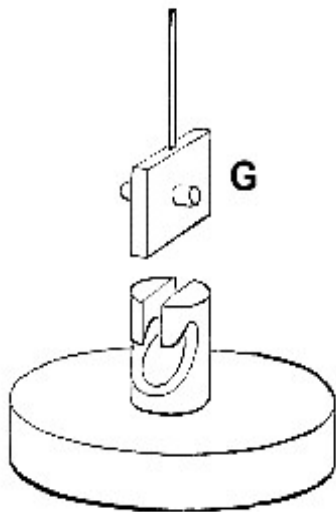

Fig. 1

然後投入時鐘在一個穩定和平基地，和拿著這把擺錘。

比一個充份輪精美地採取它和慢慢轉動它，三個處所關於，沒有震動和下降它以看如果它轉動沒有搖擺。

檢查如果這把擺錘使是在運動頂部的小輪子失去控制。微小聲音也許證實那對你。

如果這不是實際情形，固定這把擺錘和再開始與一個輪最大值的自轉。

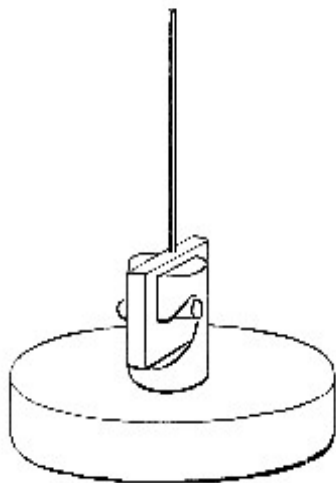

Fig. 2

如果你的推動是太堅強的，你可以損壞懸浮的導線並且你的時鐘不會能夠工作。

設定你的時鐘的時期和關閉這個門或用它的玻璃圓頂蓋你的時鐘，你的時鐘現在將跑一年沒有受傷。

如果你的時鐘是慢，來這把擺錘的重量在這個中心附近。如果它是快速，帶來他們在外部附近。這由操作做路輾輪子位於在這把擺錘。

一個變化及時一到三分鐘日報的應該被認為法線由於機製的敏感性對波動在溫度和甚而濕氣。

觀察：它是重要的，你的時鐘被安置在一個穩定和平基地。

我們令人想到你拆卸，清洗和潤滑運動每十到十五年防止過早的穿戴和撕毀。