



LIBERTY'S

Marché Vernaison 93400 ST-OUER - FRANCE

Allée 3/5 Stand 105 Tél : (33) 1 48 82 23 23

<https://www.libertys.com>

" 400 GIORNI OROLOGI " MESSA A PUNTO E FUNZIONAMENTO:

Raccogliete il pendolo arrotondato, presentate esso sotto la sospensione e appendetelo con il piccolo parte G (Fig.1), come spettacolo nelle immagini 1 e 2.

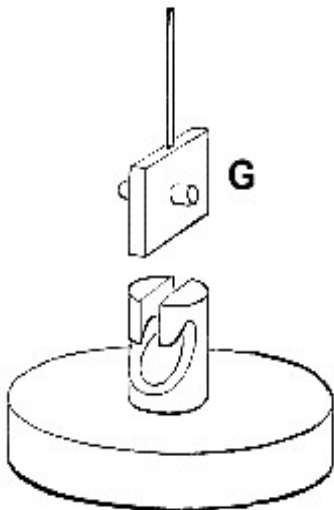

Fig. 1

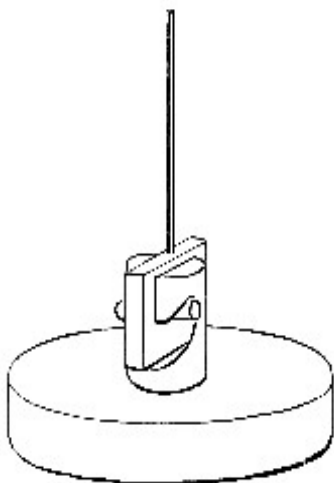

Fig. 2

Quindi mettete l'orologio su una stalla e appiattite base, e tenete il pendolo.

Prendetelo delicatamente e lentamente giratelo meno di una svolta piena, tre quarti, senza scrollate e lasciatelo cadere per vedere se gira senza oscillare.

Controllate se il pendolo porta via la piccola ruota che è on top of il movimento. Un suono minuscolo può confermare quello a voi.

Se questo non è il caso, immobilise il pendolo e l'inizio di nuovo con una rotazione di uno risultano massimi.

Se la vostra spinta è troppo forte, voi potete danneggiare il filo della sospensione e il vostro orologio non sarà in grado di lavorare.

Realizzate il tempo per il vostro orologio e il vostro recinto la porta o coprite il vostro orologio con la sua cupola di vetro, il vostro orologio funzionerà ora per un anno senza essere ferito.

Se il vostro orologio è lento, portate i pesi del pendolo vicino al centro. Se è veloce, portateli vicino all'esterno. Questo è fatto manipolando la ruota di rullo situata sul pendolo. Una variabilità in tempo che da uno a tre minuti dovrebbero quotidianamente essere ha considerato normale dovuto alla sensibilità del meccanismo a fluttuazioni in temperatura e anche umidità.

Osservazione: È importante che il vostro orologio sia posizionato su una base stabile e piatta.

Suggeriamo che smontiate, puliate e lubrificate il movimento ogni dieci a quindici anni da evitare uso prematuro e strappare.